

OPTION roues Dune Optionnal Dune Wheels

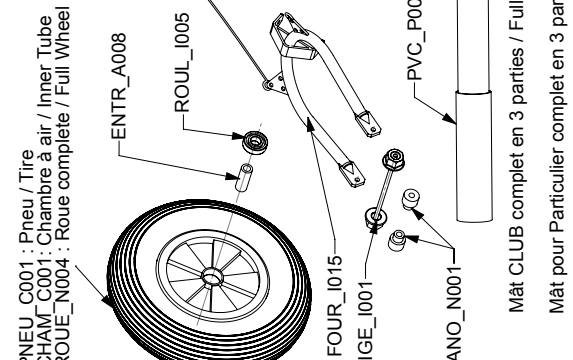

Mât CLUB complet en 3 parties / Full Club Mast : MATO3_A007
Mât pour Particulier complet en 3 parties / Full Own Mast : MATO3_A008

Type

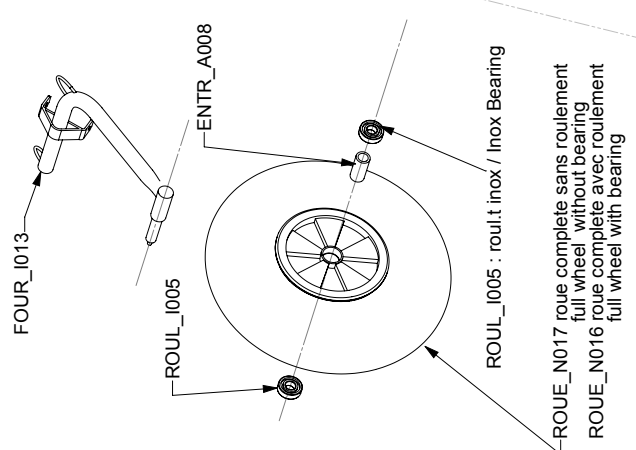
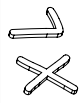

XL - 2012

REFERENCE	DESIGNATION	PU H.T.	PU T.T.C
AXEF_I001	Axe de boîtier, rondelle et son écrou	3,68 €	4,40 €
BOIT_I003	Boîtier inox D32 à rlt inox S 6201 inclus	57,48 €	68,75 €
BOUC_P005	Bouchon à ailette diam 45 et cordage	2,01 €	2,40 €
BOUC_P012	Bouchon carré 30X30	0,25 €	0,30 €
BOUL_P002	Boule écrou M14 plastique D50	5,64 €	6,75 €
CAGE_P001	Cage pour clameleat	3,93 €	4,70 €
CALE_E001	Cale de frein Ertalon 10x25 lg 15 mm	1,25 €	1,50 €
CANO_N001	Canon nylon épaulement roulement diam 20 (A l'unité)	5,85 €	7,00 €
CANO_N005	Canon nylon de perçage diam 10, boulon et rondelles	2,76 €	3,30 €
CANO_N007	2 Canons nylon anti-usure diam 10 (Réf CA101A)	1,67 €	2,00 €
CHAM_C001	Chambre à air 400 x 8	8,28 €	9,90 €
CHAS_I004	Châssis inox pour 2 essieux fibre	501,67 €	600,00 €
CORD_0002	Ecoute diam 10 Lg 5,50 m (Voile 6m² sans ris)	13,80 €	16,50 €
CORD_0003	Ecoute diam 10 Lg 6 m (Voile 6m² dacron à ris)	15,05 €	18,00 €
CORD_0009	Bout de direction timon sport Lg 5 m (diam 6)	9,41 €	11,25 €
CORD_0010	Bout poignée de lancement pour timon sport D 5 Lg 5,90 m	8,86 €	10,60 €
CORD_0013	Bout de réglage de palonnier diam 5 Lg 1,80 m	2,63 €	3,15 €
CORD_0018	Elastique/sandow diam 8, Lg 0,60 m	1,00 €	1,20 €
COUL_I001	Coulisseau inox de palonnier	16,30 €	19,49 €
DAME_P001	Dame de nage longue à oeil	16,72 €	20,00 €
ECRO_I001	Ecrou nylstop M14	1,67 €	2,00 €
ECRO_I002	Ecrou nylstop M14 et rondelle	2,38 €	2,85 €
ECRO_I003	Ecrou à oeil M6	3,76 €	4,50 €
ECRO_I008	Ecrou nylstop M6	1,55 €	1,85 €
ECRO_I012	Ecrou nylstop M4 (sur poignée)	1,25 €	1,50 €
ECRO_P001	Ecrou papillon plastique M6 D28	2,01 €	2,40 €
ENTR_A008	Entretoise diam 25 L46,5 mm (pour roue 400x8 pleine)	2,30 €	2,75 €
ENTR_I003	Entretoise inox de pivot (17,2 Lg.37,2)	3,18 €	3,80 €
ESSI_F002	Essieu arrière fibre nu Lg 750 mm (M6 à 29,3 cm)	41,39 €	49,50 €
ESSI_F006	Essieu moulé élastomère Ludic/MC2/XL	66,89 €	80,00 €
FOUR_I015	Fourche inox 2007 (Pour boîtier D32)	63,13 €	75,50 €
FREI_I001	Frein	23,08 €	27,60 €
FUSE_I003	Fusée D20 L72 pour roue nylon ou alu	35,95 €	43,00 €
LAME_P002	Lamelle d'emboîtement L150	1,84 €	2,20 €
MANI_I001	Manille inox longue 1/4 de tour	6,02 €	7,20 €
MANI_I004	Manille (pour petite poulie de rappel de palonnier)	1,50 €	1,79 €
PALO_I001	Palonnier inox	13,38 €	16,00 €
PLAQ_I001	Plaque de renfort coin de siège MC2 ou XL	3,78 €	4,52 €
PNEU_C001	Pneu strié 400x8	17,14 €	20,50 €

POIG_I002	Ensemble poignée (265 mm)/boule/visserie/poulies/bout XL	70,32 €	84,10 €
POIG_I004	Poignée de lancement (265 mm partie inox)	16,51 €	19,75 €
POUL_0011	Poulie simple Lewmar	12,54 €	15,00 €
POUL_0009	Poulie winch Holt	25,08 €	30,00 €
POUL_0015	Poulie D6 de rappel de palonnier	5,52	6,60 €
PROF_C002	Profil bord d'attaque en mousse	5,43 €	6,49 €
PROF_C003	Profil essieu bord de fuite en mousse	5,43 €	6,49 €
PROT_C001	Protection caoutchouc de bout d'essieu fibre	4,93 €	5,90 €
PROT_C002	Protection caoutchouc de milieu d'essieu fibre	4,93 €	5,90 €
PVC_P003	PVC 50X3 (33 cm)	3,97 €	4,75 €
RAIL_I002	Rail de palonnier	36,79 €	44,00 €
ROND_I004	Rondelle large LLU 8 formée + vis 8x16	1,67 €	2,00 €
ROUE_N004	Roue nylon pleine, rlts inox 6204	45,74 €	54,71 €
ROUL_I005	Roulement inox S 6204	12,96 €	15,50 €
ROUL_I008	Roulement 6201 2RS inox de pivot	6,65 €	7,95 €
SIEG_P008	Siège XL Polyester injecté	359,53 €	430,00 €
SUPP_I002	Support de poulie inox diam 50	24,25 €	29,00 €
TAQU_A001	Taquet alu	8,03 €	9,60 €
TIGE_I001	Tige filetée diam 10 Lg 150 + 2 écrous	4,60 €	5,50 €
TIMO_I001	Timon rallongé aplati	66,89 €	80,00 €
TUYA_P001	Tuyau protège bout de direction	0,50 €	0,60 €
VIS_I007	Vis 6 x 35	1,00 €	1,20 €
VO60_D001	Voile 6,0 m ² à ris en Dacron et sa housse	466,56 €	558,01 €
VO60_T001	Voile 6,0 m ² Transparente et sa housse	417,22 €	499,00 €

Bôme

BOME_A011	Bôme avec dame de nage longue à œil (pour voile 6 m ²)	58,53 €	70,00 €
BOME_A012	Bôme sans dame de nage (Voile 6 m ²)	41,81 €	50,00 €

Partie de Mât

MAT04_A001	Bas de mât D45, Lg 2,50 M avec PVC (0,31 M)	75,63 €	90,45 €
MAT02_A002	Deuxième partie de mât CLUB D40, Lg 3 M	44,32 €	53,01 €
MAT02_A003	Deuxième partie de mât PARTICULIER D40, Lg 2,50 M	41,72 €	49,90 €
MAT03_A001	Haut de mât PART° Voile Dacron ou transp° D35, Lg 1,05 M	12,25 €	14,65 €
MAT03_A004	Haut de mât CLUB Voile Dacron ou transp° D35, Lg 0,55 M	6,81 €	8,14 €

Mât complet

MAT03_A007	Mât XL CLUB (rallonge+PVC) voile 6 M ² transp° ou Dacron à ris	128,01 €	153,10 €
MAT03_A008	Mât XL PART°(rallonge+PVC) voile 6 M ² transp ou Dacron à ris	128,01 €	153,10 €

Option Roue Dune à petite jante

FOUR_I013	Fourche pour roue Dune à petite jante	100,00 €	119,60 €
ROUE_N016	Grosse roue Dune à petite jante avec rlts inox 6204	133,19 €	159,30 €
ROUE_N017	Grosse roue Dune à petite jante sans roulement	108,70 €	130,01 €